

展 演 時 間 表

類 別	展演名稱	時間 / 地點	備註
視覺藝術暨音像聯展 <small>視覺藝術組：美術科 繪畫組(油畫、水彩、膠畫、水畫、書法、立體造型) 繪畫專業設計科(廣告設計) 工業設計科：海報設計、包裝設計、商品設計、品牌設計、多媒體、商業 時尚工藝科：漆藝工藝、玻璃工藝、陶瓷工藝、海工工藝、公仔設計、流行服飾</small>	視覺暨音像藝術	3/15(四)~3/23(五) 高雄市中華藝術學校 北校區藝廊	免票
青春美展 美術科 造型藝術組 <small>(油畫、水彩、版畫、水墨、書法、立體造型)</small>	造藝	4/7(六)~4/18(三) 高雄市文化中心至真堂2館	免票
流行飾品設計展 時尚工藝科 <small>(金屬工藝、玻璃工藝、陶瓷工藝、公仔設計、流行服飾)</small>	藝·瞬間	4/7(六) 14:00(時尚走秀) 高雄市文化中心至真堂2館 5/15(二)~5/30(三) 高雄市新光三越三多館11樓	免票
中、英文兒童劇 附設雙語小學 <small>(部頒、英語、藝術與人文三合一教學成果展)</small>	藝童遇見愛	4/12(四) 19:30 高雄市文化中心至善廳	索票
影像動畫聯展 <small>影劇科 大眾傳播組 (MV、劇情短片) 多媒體動畫科 (動畫短片、創意廣告短片、平面設計)</small>	視煉 暨 天生好動	4/17(二) 19:30 高雄市文化中心至善廳	索票
劇展 影劇科 表演藝術組 <small>(戲劇、舞蹈、歌劇、舞台劇、劇團、舞台設計、多媒體、燈光)</small>	魔鏡裡的第13個秘密	4/27(五) 19:30 高雄市文化中心至善廳 5/16(三) 19:30 屏東市屏東藝術館	索票
舞展 舞蹈科 <small>(芭蕾舞、民族舞、現代舞、武功)</small>	舞未央	5/2(三) 19:00 屏東市屏東藝術館 5/9(三) 19:00 高雄市文化中心至德堂	索票
樂展 音樂科 西樂組、國樂組、應用音樂組 <small>(民謠、原住民樂、古典、流行、數位、劇伴、A cappella、合聲、管弦樂團)</small>	樂來樂陶	5/11(五) 19:30 高雄市文化中心至善廳	索票
視覺藝術暨音像聯展 <small>視覺藝術組：美術科 繪畫組(油畫、水彩、膠畫、水畫、書法、立體造型) 繪畫專業設計科(廣告設計) 工業設計科：海報設計、包裝設計、商品設計、品牌設計、多媒體、商業 時尚工藝科：漆藝工藝、玻璃工藝、陶瓷工藝、海工工藝、公仔設計、流行服飾</small>	視覺暨音像藝術	5/15(二)~5/30(三) 高雄市新光三越三多館11樓	免票

※ 索票地點 / 本校南校區警衛室或各展演服務台

高雄市中華藝術學校

地 址 / 高雄市鼓山區美術館路89號
電 話 / 07-5549696 傳真 / 07-5546749
http://www.charts.kh.edu.tw

指導 / 教育部
主辦 / 高雄市政府教育局、高雄市政府文化局
合辦 / 屏東縣政府文化處
演出 / 高雄市中華藝術學校
協辦 / 內惟埤文化藝術基金會
贊助 / 龍慶鋼鐵股份有限公司

※ 招生諮詢專線：中華藝術學校 07-5529280、5529287
附設雙語小學 07-5533460

教育部
高職優質化補助方案
Under 18 多元藝術學習計畫

2012 UNDER 18 青春藝術季

高雄市中華藝術學校 春季年度展演

3月15日至5月30日

展 演 手 冊

- 美術科：視覺傳達設計組(廣告設計)、造型藝術組
- 多媒體動畫科
- 時尚工藝科
- 影劇科：表演藝術組、表演應用組、大眾傳播組
- 音樂科：西樂組、國樂組、應用音樂組
- 舞蹈科
- 附設雙語小學

目錄



中華藝術學校
教育部評定優質化學校

狂賀
藝術群唯一
高雄市
中華藝術學校
(全國唯一中等專業藝術學校)
連續三年榮獲
教育部評定
全國高職優質化學校

狂賀本校優質化輔導訪視(行政協助與支援)
勇奪全國第一等 同時榮獲免訪視殊榮

●校長的話	01
●展演介紹	
1. 青春美展-造藝	03
2. 流行飾品設計展-藝·瞬間	05
3. 中、英文兒童劇-藝童遇見愛	07
4. 動畫展-天生好動	09
5. 影展-視煉	11
6. 劇展-魔鏡裡的13個秘密	13
7. 舞展-舞未央	15
8. 樂展-樂來樂嗨	17
●2012春季年度展演委員會/特別感謝	19
●高中部及附設雙語小學競賽榮譽榜	20
●中華藝術學校辦學方針簡介	21
●中華藝術學校發展目標結構圖	23
●中華藝術學校101年度新生入學獎勵方案	25
●中華藝術學校高中部及附設雙語小學簡介	27

| 校長的話 |

高雄市中華藝術學校是一所因藝術教育理想及理念而誕生的藝術學校，位於南台灣內惟埤文化園區的高雄市立美術館旁，今年邁入第二十五年。

一直以來，中華藝校的發展，提供了這群Under 18的學生們一個學習、表現自我及與同儕合作經驗、分享憂喜的舞台。學生在展覽與演出中獲得的掌聲與鼓舞，實為學習過程中最重要的經驗，尤其是各藝術專長學生在作品製作、呈現過程中的一點一滴，一步一腳印，及展演現場的身歷其境，均有不可磨滅的感動。

中華藝校同時擁有影劇、表演藝術、大眾傳播、美術、廣告設計、時尚工藝、舞蹈、動畫、音樂等科及附設雙語小學部。高中部的各科學生均可跨科選修其他課程，在全方面的藝術環境，耳濡目染，潛移默化，其創造力、想像力、領悟力與創意思維之養成，絕非附設在公立學校的單一藝術班或其他高職科班可以比擬。小學部的學生則在「部頒、美語、藝術與人文」三合一的教育氛圍下成長，更具獨特之學習魅力。

2012 Under 18「青春藝術季」春季年度展演，就是「創意不離手·藝術帶著走」之跨領域學習成果的最佳寫

照。在一系列的劇展、美術、設計、飾品設計展、影像動畫聯展、舞展、視覺設計聯展、樂展以及中英文兒童劇中，對各藝術領域的潛能、才華及創造力有相類似基因的同學們，在展覽與演出中，以Under 18無限的藝術能量與創意，盡情揮灑青春活力，讓夢想發光發熱。

期望這群擁有潛力及才華的高中部同學們，能夠在潛力釋放及才華展現相互交匯的當下，帶著勇氣與不滅的熱力及創造力，在未來的日子裡找到更成熟的方向，穩健前行。

我們也期許雙語小學部的小朋友，在「部頒、美語、藝術與人文」的教育環境薰陶下，也能開展無可限量的潛質與天賦。祝福小學部參與演出的小朋友們，能珍惜每一段極為珍貴的童年回憶，在大家熱烈關愛鼓舞下，迎向更璀璨的未來。

同時也歡迎觀眾、聽眾能帶著愉悅的心情來欣賞這一系列最優質、最具魅力的多元青春藝術展演。

中華藝術學校 校長 吳梅嵩



美術科 視覺傳達設計組(廣告設計) 造型藝術組



2012 UNDER 18 青春藝術季
高雄市中華藝術學校 春季年度展演

| 參展學生 |

●造型藝術組(立體組)

丁羿如、余惠如、吳佩鈴、周書瑩、潘俐燕、陳婕安、蔡以琦、張家豪
陳念好、王淑瑩、黃婉容

●造型藝術組(繪畫組)

吳宜儒、李欣芝、林佳勳、林岑瑾、張正寧、張幸茹、陳欣慧、陳鈺臻
黃琇怡、王聖霖、朱彥鴻、宋沅桂、李奕翕、黃宗宗、李柏陞、唐秉程
陳彥志、張光博、王雅君、林佳筠、張竣凱、吳思瑜、孫乃因、楊宇萱
鄒佳容、劉曉蔚、黃君庭、余羽翔、陳昱達、張天揚、林家瑩、葉正君

●視覺傳達設計組(廣告設計)

柯思羽、陳劭瑛、黃博暄、陳燕霖、劉正均、林欣怡、謝昀容、李奕萱
黃怡慧、何宗燁、潘銘鐘、張紹鈞、蔡雨潔、張詠晴、呂孟洵、陳采依
陳麗晴、劉伶伶、黃奕瑄、蔡佩芸、郭芳君、李品逸、龔敬硯、許正璧

青春美展 造藝

造型藝術組(油畫、水彩、版畫、水墨、書法、立體造型)

視覺傳達設計組《廣告設計》(CIS視覺設計、海報設計、包裝設計
商品設計、插畫繪本、漫畫)

3/15(四)~3/23(五) 高雄市中華藝術學校北校區藝廊
「視覺藝術暨音像聯展」

4/7(六)~4/18(三) 高雄市文化中心至真堂二館
「2012青春美展」(造型藝術組)

5/15(二)~5/30(三) 高雄市新光三越三多館11樓「視覺藝術暨音像聯展」

| 展出內容 |

中華藝術學校美術科春季年度展演將於3月15日起分別於高雄市中華藝術學校北校區藝廊、高雄市文化中心至真堂二館、新光三越三多店展演等地點盛大展開。本次展出主題為「造藝」，藉以傳達美術科學生從入學、就學、升學三年一貫的課程學習，以及參與校外展演競賽、人文推廣歷程的最佳成果表現。今年展出形式將以美術科造型藝術組、視覺傳達設計組(廣告設計)的優秀教學成果、全國學生美展前三名以及特優競賽作品，展出內容包括：油畫、水彩、版畫、水墨、書法、立體造型、CIS視覺設計、海報設計、包裝設計、商品設計、插畫繪本、漫畫、複合媒材等，本次更以全國首創跨科組合作聯合展出，絕對是一場精采可期不容錯過的視覺藝術饗宴，更期待對美術、設計擁有熱情喜愛的您一共參與。

| 特別感謝 |

多媒體動畫科、時尚工藝科、影劇科表演藝術組、影劇科大眾傳播組、音樂科跨科協助合作。

| 跨領域展演實務工作群 |

組別	工作人員
總幹事	柯思羽
副總幹事	陳燕霖、孫乃因、陳鈺臻、潘俐燕
文宣組組長	李奕萱、張幸茹、余惠如
文宣組副組長	林家瑩
文宣組組員	陳采依、陳麗晴、劉伶伶、黃博暄、謝昀容、吳宜儒 朱彥鴻、李欣芝、周書瑩
公關組組長	陳劭瑛、吳思瑜、丁羿如
公關組副組長	陳欣慧
場地佈置組長	何宗燁、簡榮廷、張家豪
場地佈置副組長	張竣凱
場地佈置設計組	張紹鈞、潘銘鐘、龔敬硯、許正璧
場地佈置繪畫組	陳彥志、余羽翔、王聖霖、陳昱達、李柏陞、唐秉程
場地佈置立體組	王淑瑩

時尚工藝科



參展學生 |

方韻硯、毛貴玲、王怡晴、王姿詠、王家恩、吳郁茹、吳甄甄、巫琦玟
李雯琪、林苡汶、林苡伶、林曉慧、邱琬祺、孫詩婷、張簡秀翎、陳鳳
陳玉婷、陳秀伶、曾佩慈、黃閔暄、葉靜秋、廖昀瑄、趙珮如、鄧緯璇
戴宛萱、謝宛玲、羅慧慈、丁伯棠、尤泉升、胡峻豪、徐浩文、郭苙垣
陳俊偉、黃世宇、廖建志、蔡鎮宇

流行飾品設計展 藝·瞬間

(金屬工藝、玻璃工藝、陶瓷工藝、公仔設計、流行服飾)

3/15(四)~3/23(五) 高雄市中華藝術學校北校區藝廊

「視覺藝術暨音像聯展」

4/7(六) 14:00 高雄市文化中心至真堂二館「時尚走秀」

5/15(二)~5/30(三) 高雄市新光三越三多館11樓「視覺藝術暨音像聯展」

展出內容 |

完美的作品能夠在一瞬間吸引人們的視覺神經，能讓觀賞者心領神會，對創意的感動能夠造就永生難忘的視覺饗宴，令人回味無窮。

本展演活動自3月15日起，在中華藝術學校北校區藝廊、高雄市文化中心至真堂二館、高雄市新光三越三多館11樓等共展出三個場次。

展出主題「藝·瞬間」，學生透過生活上觀察與經驗的沉澱，再加上精巧的製作技法，結合文化創意、流行飾品設計，將藝術與創意融入作品的製作中，以多元的媒材來呈現學習成果。

展出的作品以金屬工藝、玻璃、陶瓷工藝、木材工藝、服裝設計、複合媒材以及讓學生體驗經營個人化工作室的格子舖，將教學、展演、推廣的概念加以運用及整合，呈現多元的素材與最實務的創意實力，宛如觀賞了一場僅只一瞬間，卻永留於心的流星雨。

特別感謝 |

影劇科表演藝術組、影劇科大眾傳播組、音樂科跨科協助合作。



跨領域展演實務工作群 |

組別	組長	工作人員
總幹事	李雯琪	
副總幹事	吳甄甄	
宣傳組	方韻硯	吳郁茹、林苡汶、林苡伶、陳秀伶
公關攝影	陳俊偉	邱琬祺、陳玉婷、毛貴玲、孫詩婷、郭苙垣
場地佈置組	黃世宇	廖建志、王怡晴、王姿詠、王家恩、巫琦玟 林曉慧、張簡秀翎、陳鳳、曾佩慈、葉靜秋 廖昀瑄、趙珮如、鄧緯璇、戴宛萱、謝宛玲 丁伯棠、尤泉升、胡峻豪、徐浩文、蔡鎮宇
場地佈置組	羅慧慈	黃閔暄

附設雙語小學

2012
WIDER
 春季藝術季
 高雄市中華藝術學校 春季年度展演



中英文兒童劇 藝童 ♥ 遇見愛

(部頒、美語、藝術與人文三合一教學成果展)

4月12日(四) 19:30 高雄市文化中心至善廳

| 展出內容 |

「藝童遇見愛」融合了同學們在「部頒、美語、藝術與人文」三合一課程的學習展現，並且結合高雄市100年度推動想像力教育「2030未來家園—幸福交響曲」中，本校所提出的「愛·安德列斯」計畫。其中一至六年級師生共同集體編寫繪製的創意小書，將於本次年度展演中轉化為中英文兒童劇的方式呈現，充分展現本校創意教學的成果與特色。

節目內容陳述一位小王子曾在很多年前來過地球，於沙漠中遇見一位旅人，並和他相處一個月，成為好朋友。多年後的2030年，小王子聽說地球出現了重大危機，雖然小王子的安德列斯星球與地球有很長一段距離，但是小王子還是決定搭乘飛行船前往，希望能為地球和他的好朋友盡一份心力。小王子的飛行船在前往地球途中，行經許多其他星球，發現每個星球都有各自的問題和困境，最後小王子皆以「愛」為這些星球化解了他們的危機。

本次展演充分展現學生多樣化的才華、自信大方的儀態以及團隊合作的精神，希望您在觀賞演出後，能給予孩子們鼓勵的掌聲。

| 特別感謝 |

影劇科、時尚工藝科、多媒體動畫科、舞蹈科、音樂科師生之幕後協助。

| 節目內容 |

節目名稱	製作學生
《藝童遇見愛—小王子與玫瑰花的再次冒險》 開場	五年級
《不凡達星球—可怕的心魔》 (改編自社會第三冊第一單元「美麗的家鄉」)	四年級
《樂樂星球—愛∞無限的未來家園》 (改編自國語第一冊第六課「我們的家」)	一年級
《DNA星球—還是原來的自己最好》 (改編自國語第十冊第十二課「山豬學校，飛鼠大學」) (改編自國語第十冊第八課「動物的尾巴」)	五年級
《視覺藝術作品展》	一至六年級
《黑光星球—永晝與永夜的戰爭》 (改編自國語第五冊第十一課「謝謝您」) (改編自社會第一冊第一單元「我的家庭」)	三年級
《提拉米米星球—阿高師的傳奇蛋糕》 (改編自國語第三冊第十課「千人糕」)	二年級
《海底星球—拯救亞特蘭提斯古城》 (改編自國語第十一冊第五課「神秘的海底古城」) (改編自數學第十一冊第三課「柱體與錐體」、第九課「縮圖和放大圖」) (改編自社會第七冊第六單元「儲蓄與投資」)	六年級
《讓愛傳出去》 結尾	一至六年級

| 跨領域展演實務工作群 |

組別	工作人員
展演總監	張志鵬主任
舞台監督	郭欣穎老師
節目策劃	顧文華老師、郭欣穎老師、曾珮綺老師
劇本編寫	陳素玲老師、周立婷老師、陳宛詩老師、張采薇老師、程仁慧老師 林家慧老師、陳彥吟老師、楊瑾雯老師、郭欣穎老師
舞台	郭欣穎老師、顧文華老師、鍾蕙如老師、呂政一老師、影劇科學生
服裝	郭欣穎老師、蔣胎琬老師
佈景/道具	洪孟佳老師、張育源主任(時尚工藝科)
音效	郭欣穎老師、吳秀惠老師、柯琇瓊主任(音樂科)、影劇科學生
燈光	郭春生主任(影劇科)
主持	陳宛詩老師、周立婷老師
字幕	曾珮綺老師
接待服務	顧文華老師、舞蹈科學生
票務	鍾蕙如老師
影音	呂政一老師、劉琬琳主任(多媒體動畫科)
美語指導	Teacher John、Teacher Dana、Teacher James

多媒體動畫科



展出片單

放映片單 / 片名	製作學生
全民反詐騙 (廣告影片)	陳琇婷
電子發票一起來! (廣告影片)	吳宜昉
了解電子發票 (廣告影片)	吳靖宣
四季物語	陳韻安、劉采妤、陳昱伶
腋下人生	邱懷萱、陳怡君、王亭懿
糖果罐	馬睿宏、丁奕文、吳冠廷
猩猩的盆栽	紀佳蒂、陳佳芸、蔣其安
石化危機	陳筱媛、楊子暄
小王子	黃羽婕、張家綺、陳紀達
牛轉乾坤	林大祺、侯汶泓、韓承威
Looking for Dreams	陳琇婷、黃莉婷、蔡宜榮
石獅子	林芸伶、劉議文、林千田
長腳先生	涂唯星、楊柏原、盧建旭
慢吞吞螞蟻	吳家宜
松鼠尋家記	秦語謙、陳晶、樂儀薇
變身博士	楊玉屏
愛斯與小熊	鄧傑倫、邱冠俞、李岳陽、陳怡方、黃羽岑
暴牙與尖嘴	張惠雯、呂東霖、張千謙

動畫展 天生好動

(動畫短片、創意廣告短片、平面設計)

3/15(四)~3/23(五) 高雄中華藝術學校北校區藝廊

「視覺藝術暨音像聯展」

4/17(二) 19:30 高雄市文化中心至善廳

5/15(二)~5/30(三) 高雄市新光三越三多館11樓「視覺藝術暨音像聯展」

展出內容

Under18【2012青春藝術季】「天生好動」動畫影展，主要展出學生高中三年的動畫創作成果，內容涵蓋手繪、停格、剪拼及複合動畫等多樣類型動畫，劇情從自我探索、人性關懷到幽默搞笑，部部讓您感動，充分展現新一代創作生力軍的高度創意及觀點；本次展出作品包含甫自第八屆宏基創作獎奪得優等及最佳技術獎的溫馨動畫「四季物語」、優等獎的「暴牙與尖嘴」，以及佳作獎的「Looking For Dreams」、「石獅子」及「糖果罐」等精彩影片；除動畫展外，周邊亦展出學生創作之精采海報，歡迎各位一同加入這次精彩可期的動畫展演！

特別感謝

影劇科表演藝術組、影劇科大眾傳播組、音樂科、舞蹈科跨科協助合作。

跨領域展演實務工作群

組別	工作人員
總監	張千謙、黃俊凱
文宣設計	黃莉婷、陳筱媛、黃羽婕、陳韻安、陳琇婷、張惠雯、張家綺、楊子暄、陳紀達
展場佈置	馬睿宏、趙彥愷、丁奕文、宋韋藥、吳珮甄、邱懷萱、陳俞巨、吳冠廷、林加祥、王幸如、林大祺、張宥翔、陳偉傑、劉容吉
影音製作	劉人輔、紀佳蒂、劉議文、鄭承璿、陳偉民、呂東霖、韓承威
公關宣傳	曹欣卉、柯睿昉、王亭懿、蔣其安、劉竺鑫、成宜穎、李宛育、陳怡君、陳昱伶、劉采妤、陳佳芸、邱慈穎、陳芝儀、黃于軒、歐佩宜、蔡宜榮、陳雯欣、洪嘉茵、吳家宜、陳韋伶、嚴偉華、龔家德
活動事務	楊曜彰、郭達人、陳冠璋、侯汶泓、林芸伶、張若儀、朱陳司曉、林千田、陳育正、黃鈺巽、李文權、邱慈穎、林佩瑩、蘇郁婷、何亭毅、陳彥甫、張點

影劇科大眾傳播組



影展 視煉

(MV、劇情短片)

3/15(四)~3/23(五) 高雄市中華藝術學校北校區藝廊
「視覺藝術暨音像聯展」

4/17(二) 19:30 高雄市文化中心至善廳

5/15(二)~5/30(三) 高雄市新光三越三多館11樓「視覺藝術暨音像聯展」

| 展出內容 |

「視煉」— 影劇科大傳組三年來所演練而來「影音高招」。

三年來是一場「視煉」啟程，首先【I.C.H.】一部高三生所創作網路傳播裡頭隱藏著虛擬社群匿名遊戲引發一場危機爭奪戰。【學測奇蹟】主角小紅帽宛如童話情節故事中轉化在現實高三生，隨著學測日子逼近，大野狼意外獲得《學測奇蹟本》，進而與小紅帽前往森林尋找《學測解答本》，展開一連串奇幻冒險。【觸動之舞】原本不知道喜歡什麼的「荳」偶然間在社團課接觸到舞蹈，團長「宣」對舞蹈的熱忱感動「荳」，只是這份興趣卻在一場意外而引起許多夢想幻滅。【殼】講述患有解離人格症候群的杰希分別展露出5個不同自我的人格。最後在MV短片上由劇三善學生黃士峰自行編詞所創作而來【你最近】呈現大傳多元創作面貌。

影片內容部部精彩，竭誠歡迎您來觀賞「視煉」影展。

| 特別感謝 |

影劇科表演藝術組、多媒體動畫科、音樂科跨科協助合作。



| 展出片單 |

放映片單 / 片名	製作學生	指導老師
I.C.H (劇情短片)	實習導演：鄭念華	程旭珀、趙庭婉
學測奇蹟 (劇情短片)	實習導演：蔣佩好	程旭珀、趙庭婉
觸動之舞 (劇情短片)	實習導演：王文瑞	程旭珀、趙庭婉
殼 (劇情短片)	實習導演：施伊庭	程旭珀、趙庭婉
你最近 (MV)	實習導演：黃士峰	程旭珀、趙庭婉

| 跨領域展演實務工作群 |

組別	組長	組員
學生總監	徐曼寧	
學生副總監	黃士峰	
總務	施伊庭	
公關組	陳姿仔	吳佳蓉、涂培閔、張寶云、莊佳文、趙容
活動宣傳組	鄭郁加	林佳勳、黃琬婷、楊翎涵、黃筱潼、涂靜雯、簡茵漪、馬湛為、鄧凱仁、戴宇辰、徐憶安
場地事務組	唐御家	王文瑞、陳柏愷、楊世瑜、楊忠晏、鄭少鈞
環境清潔組	顏邵笙	黃苡柔、楊雯宇、蔣佩好
攝影後製組	林恩彤	音 控：鄭珮鈺、簡茵漪 主 控：林恩彤 主控錄影：鄭念華、馬湛為 燈 控：陳湘婷、黃筱潼
文宣設計組	孫珮瑄	陳千慧、林恩彤



影劇科表演藝術組



劇展 魔鏡裡的第13個秘密

(一) 夢·遊·鏡 (二) 第13個秘密

(戲劇、舞蹈、歌唱、詞曲創作、創意妝、舞台設計、多媒體、燈光)

4/27(五) 19:30 高雄市立文化中心至善廳

5/16(三) 19:30 屏東市屏東藝術館

展出內容

魔鏡到底有什麼秘密？第十三個秘密又暗藏了何種玄機？

以同學自行編劇的劇本及樂曲、舞蹈等融入此次的劇中，共呈現兩齣風格迥異作品。

【夢·遊·鏡】

當一群高中生長大後，面臨到社會的現實面，因父母生老病死與扶養他們的責任，及職場上面的人際關係和經濟的強大壓力。最後他們歷經這些挫折與磨練，更懂得要珍惜現在以及孝順父母，也獲得對生命的省思。

【第13個秘密】

卡加布列地球上住著人們確信的12星座及他們的長老，地球上佇立著一根擁有13顆能量石的能量柱，12個星座各自守護著他們的能量石，那第13顆能量石呢？是由長老守護嗎？還是流落人間的第十三星座，讓我們一起尋找。

特別感謝

美術科、時尚工藝科、多媒體動畫科師生協助佈景道具設計製作、多媒體影音製作。



演員介紹

一、夢·遊·鏡 編劇：苗華津

角色名稱	飾演同學	角色名稱	飾演同學	角色名稱	飾演同學
林柏中(兒童)	李悅綺	陳曉欣之父	陳宥勝	俊睿(兒童)	王振祖/童偉倫
林柏中(成年)	李振綱	陳曉欣之母	吳靚平	俊睿(成年)	童偉倫/王振祖
林柏中之母	簡慈慧	小梁	易佳穎	小美(兒童)	巫欣璇
陳曉欣(兒童)	孫淑雯	陳俞帆(兒童)	梁侑翔	小美(成年)	何培慈/沈采融
陳曉欣(成年)	林美儀	陳俞帆(成年)	井康羽	魔鏡	廖衣圻

二、第十三個秘密 編劇：莊元凱、何海翔、葉庭羽、穆柏翰

角色名稱	飾演同學	角色名稱	飾演同學	角色名稱	飾演同學
允樂	莊元凱	雙魚	吳彥廷	處女	黃曼欣
曉彤	朱安	牡羊	廖韋晴	天秤	王贊凱
宇熙	李嘉訓	金牛	呂淑璋	天蠍	何海翔
美嘉	林筠宜	雙子(哥哥)	郭郁承	射手	李彥庭
媽媽	趙慧慈	雙子(妹妹)	余青諭	魔羯	許馨尹
長老	盧慶晟	巨蟹	林侑蓉	蛇夫	林熙罡
水瓶	葉庭羽	獅子	王珮嵐		

跨領域展演實務工作群

組別	組長	組員
實習導演	莊元凱、苗華津	
導演助理	何海翔	
舞台監督	侯美辰、顧靜儀	
舞監助理	許馨尹、楊子慧	程楚心
行政總監	王贊凱、何培慈	余青諭、吳承翰
票務總監	呂淑璋、蔡沛凌	葉庭羽、黃曼欣、林侑蓉、陳宥勝、宇都宮雪穗
宣傳活動	王珮嵐、巫欣璇	方相元、李嘉訓、朱安、郭郁承、何培慈 李悅綺、林美儀、陳心
詞曲創作	方相元、李振綱	韋瑞德、盧慶晟、穆柏翰、何海翔、吳彥廷 李彥庭、侯美辰、苗華津、林瓊勝、童偉倫 楊偉恩、楊子慧、井康羽、宇都宮雪穗
舞蹈編排	何海翔、易佳穎	廖韋晴、王珮嵐、吳彥廷、李彥庭、吳靚平 李悅綺、陳心、程楚心、廖衣圻、蔡沛凌
音效組	穆柏翰、劉雨歡	林熙罡
服裝組	廖韋晴、沈采融	余青諭、朱安、郭郁承、葉庭羽、呂淑璋 林熙罡、李嘉訓、朱愛怡、王振祖、梁侑翔 莊理傑、時尚工藝科同學
化妝組	徐怡萍、吳靚平	林玠均、趙慧慈、王珮嵐、何海翔、許馨尹 林筠宜、林侑蓉、孫淑雯、林美儀、劉雨歡
前台規劃組	吳彥廷、宇都宮雪穗	林筠宜、李彥庭、林熙罡、蔡沛凌、吳承翰
佈景製作組	多媒體動畫科同學、美術科同學	
大道具組	王贊凱、林瓊勝	影劇科表演藝術組三年級全體同學 時尚工藝科同學
小道具組	周毓珊、鄭安勉	黃曼欣、傅律、胡冠豪、陳嘉敏、陳心 簡慈慧、易佳穎、王以璇
燈光組	韋瑞德、井康羽	盧慶晟、莊淳富、童偉倫、楊偉恩、宇都宮雪穗

舞蹈科



【舞碼介紹】

【山城花語】

編舞者：石惠珠老師
舞意：後院的夜合花，白日閉合，入夜後花朵綻放，初春五月的山城裡，那芬芳，安靜的在氣息中飄蕩…
音樂：金革唱片/山與田

【Doctor】

編舞者：江偉倫老師
舞意：一個提供醫療與健康照顧的機制，冰冷器具的理性成為重要專業。
音樂：Suite N2-Courante/Bach-The French Suites/Keith Jarrett Freefall/The Brotherhood of The Bomb/Techno Animal

【化勁】

編舞者：蔣卡麗老師
舞意：如雲似風，即虛又實。
音樂：十鼓/點將令

【Dancing for my life】

編舞者：Thomas Gant ,JR 老師
舞意：即將告別三年的高中生活，所有的酸、甜、苦、辣，就在今晚呈現給大家，同時也感謝師長們辛苦的栽培及家人的支持。
音樂：Flash Dance (What a Feeling) Class 80s : 18 Gotta-Have HitA Chorus Line/Footloose

【心房密室】

編舞者：王國權老師
舞意：在深夜…我的房間裡…我突然變成了自己！
音樂：Max Bruch Scottish Fantasy, Op.46
Einleitung /Adagio Cantabile

【那一年…我們…】

編舞者：李國治老師
舞意：那一年…快樂、悲傷…
那一年…成長、失去…
那一年…所發生的點點滴滴…
都是屬於我們的…那一年
音樂：P.S.Ich Liebe Dich The Living Road

【Pieces of us】

編舞者：周芳如老師
舞意：人生就像一張由小塊拼圖拼成的圖畫，身邊發生的人事物，就是一塊一塊的拼圖，多年後回首一望，人生因為擁有了這些經歷，而變得更精彩！
音樂：In Praise of Dreams/The 40 Year Hibernation

【家將】

編舞者：黃士益老師
舞意：時而莊嚴，時而哀傷。扮演者如何在現實環境與傳統藝術中找到平衡點。
音樂：動脈音樂文化/魔鬼雙行-死神泣

舞展 舞未央

(芭蕾舞、民族舞、現代舞、武功)

5/2(三) 19:00 屏東市屏東藝術館

5/9(三) 19:00 高雄市文化中心至德堂

【展出內容】

今年舞作多元而精采，如：來自美國，現任Brandywine 芭蕾舞劇團、Ballet Fleming舞團舞者Thomas Gant ,JR，其爵士芭蕾舞作【Dancing for my life】，呈現熱情的青春少女，享受快樂跳舞的時光；另外，本校舞蹈科畢業後出國深造，取得澳洲昆士蘭技術大學 (associate degree in dance) 以及美國費城藝術大學學士文憑 (B.F.A in dance education)，並於1998年加入 Koresch Dance Company至今的周芳如老師所編創的現代芭蕾舞【Pieces of us】等等。除此之外，由本校優秀教師蔣卡麗為學生特別編創結合現代舞與中國武術的作品【化勁】；黃士益老師獨樹一幟融合藝陣與中國舞蹈元素所編創的舞作【家將】，以及善用民族舞蹈營造恢弘氣魄的石惠珠老師，今年特別編排【山城花語】，呈現客家風情的詩意與典雅。還有在歐洲舞團表演、教學近20年，表演足跡遍及歐、亞、美、非四大洲，演出過無數重要舞蹈節的王國權老師，其觸動人心情感最深層的現代舞作【夜室】，都是值得拭目以待的作品。一場精采可期的舞蹈饗宴，誠摯邀請愛好藝術活動的您共享。

【特別感謝】

多媒體動畫科、時尚工藝科、美術科、影劇科表演藝術組、影劇科大眾傳播組音樂科共同協助動畫、佈景道具、服裝、錄影、音樂製作。

【跨領域展演實務工作群】

組別	工作人員
演出同學	舞三真、舞二真全體同學
實習舞監	梁苑旻、林羿言、李敏薇
燈光/錄影執行	呂雅琪、黃珮雯 林湘湘、林懷雅 影劇科表藝組、影劇科大傳組
報幕組	梁喬甯、黃品瑄
音控組	倪備芬、邱美玲、楊芯瑜
催場組	李孟榮、吳佩榮、陳怡臻、鄭吟婕
服裝組	胡雅梨、王詩琴、周佩真、蘇珮淳、梁喬甯、梁佩娟、魏心柔、林宣仔、陳妘莎、劉諭萱
道具組	劉芳婷、黃雙如
場地組	陳詩涵、王祈閔、黃子庭、陳依凡、洪雪兒、林受清、溫博欣、吳秉睿、廖坤勝、賴毅彰、李宛柔
庶務組	陳映彤、利昭蓉
文宣組	阮怡姿、張麗如、李毓璇、阮盈倩、張舒晴、黃若雯
票務組	陳美君、許詔怡、林妍伶、林容存
前台服務	舞一真同學

音樂科 國、西音樂組 應用音樂組



樂展 樂來樂嗨

(民族打擊、原民音樂、古典、流行、數位、創作、A cappella、合唱、管弦樂團)

5/11(五) 19:30 高雄市文化中心至善廳

| 展出內容 |

音樂應該有多元的型態存在，不是只能區分古典或流行。音樂科的年度樂展不只著重在舞台演出表現，亦著重師生音樂節目的演出內容的創意跟發揮。開場時即以原住民與傳統文化結合的擊樂開場，氣勢磅礴地拉開整場音樂會的序幕。結合現代數位音樂和國樂的創作【腥紅下弦月】，其虛擬音源與真實樂器交替虛幻情境，與緊接在後西洋古典樂器演奏，宛若一泓清泉淨洗心靈。跨界樂團【但願人長久】與【世界唯一的花】均由師生聯合加以改編後演出，呈現出另一種與眾不同的風味。緊接著阿卡貝拉的歌曲演奏型態結合流行歌曲的演唱，呈現出人聲發揮極致的可能性。而流行樂團以青春熱情的活力呈現強烈生命力躍動心跳後，迎來下半場由電吉他、長笛與小提琴接力的協奏曲演出，獨奏者與樂團絕佳的默契呈現出精采的音樂饗宴，更在【流浪者之歌】的華麗樂聲中結束一個豐富美好的音樂之夜。

| 特別感謝 |

影劇科表演藝術組、影劇科大眾傳播組、時尚工藝科、舞蹈科之師生跨科協助舞台燈光設計、錄影、報幕、道具製作、舞蹈演出。

2012 UNDER 18 青春藝術季
春季年度展演
高雄市中華藝術學校

| 曲目介紹 |

次序	曲目	曲解	指導老師	演出人員
1	擊鼓迎賓	以結合原住民與傳統打擊樂開場演出來迎接賓賓。	柯琇瓊主任 蕭曉玲老師	華藝民族打擊團
2	Ibert: entr'acte	長笛與古典吉他的西班牙佛朗明哥舞曲，輕快的異國風情。	洪詩雅老師	林緯恩、林思好
3	1. 掛紅燈 2. 腥紅下弦月	由笛子獨奏出節慶時張燈結綵歡愉情景，結合東西方古典與電音曲風融合多變的創作曲。	方瑄懿老師	李潔盈、林庭淵 與華藝絲竹樂團
4	Doppler: Trio op.36	以美妙音色，與絕佳默契呈現長笛、小提琴與鋼琴的古典優雅的音樂。	柯琇瓊主任	林思好、陳冠智 陳怡萍
5	1. 但願人長久 2. 世界唯一的花	曲風溫馨、呈現年輕人對世界的熱愛與夢想。	方瑄懿老師 陳順倫老師	音樂科跨界樂團
6	1. 永遠的故鄉 2. 仨人	以歌中劇來表達在求學過程中的成長與友情。	儲 曼老師 楊文忻老師	華藝A cappella 合唱團
7	1. 一樣的月光 2. The cute 3. Halo	精采多變的流行音樂，期待引起您的共鳴！	洪詩雅老師 黃瑩瞳老師 儲 曼老師	音樂科流行樂團
8	協奏曲 1. 電吉他-Love phantom 2. 長笛-藍乃克作品283 3. 小提琴-薩朗泰拉： 流浪者之歌	電吉他演出跨界音樂經典作品，接著長笛演出優美的音色與華麗的樂風，最後由小提琴主奏出高難度技巧，結合吉普賽音樂風格將音樂會氣氛帶至最高潮！	柯琇瓊主任 莊峰武老師	蔡承峰、林思好 陳冠智 華藝管絃樂團

| 跨領域展演實務工作群 |

組別	工作人員	組別	工作人員
實習藝術總監	曾奕潔	公關組	林思好、龔柏蓉
實習行政總監	李潔盈	文宣組	陳盈姿、陳姿伶
實習舞台監督	林沅柔	總務組	徐薇婷
樂器組	石憲寧、陳怡萍		
定位組	王怡潔、蔡佳家		
催場組	蔡承峰		
清潔組	董 昂、李偉慈		

2012春季年度展演委員會

演出人：吳梅嵩 校長

展出評審委員：傅清海主任、洪朝家主任、張志鵬主任、邱俊憲主任
陳梅桂主任、孫立珍主任、郭春生主任、張錦嫻主任
柯琇瓊主任、盧昱余主任、張育源主任、劉琬琳主任
程旭珀召集人

燈光設計/舞台指導：郭春生主任

行政支援：楊士賢組長、蔡人佳組長、吳嘉人組長、戴國強組長
謝一滄組長、林慧珊組長、卓永昌組長、呂淑媛組長

錄影指導：程旭珀召集人

展演行政：耿梅婷老師

文宣製作：柳凱馨老師

特別感謝

高雄市中華藝術學校董事會呂董事長惠美暨全體董事

高雄市中華藝術學校董事會許執行董事駿華

高雄市中華藝術學校吳校長梅嵩暨全體教職同仁

高雄市中華藝術學校家長會陳會長信朗暨全體家長委員

教育部

高雄市政府文化局

屏東縣政府文化處

內惟埤文化藝術基金會

龍慶鋼鐵股份有限公司

中華藝術學校高中部近年各項競賽榮譽榜(僅列前三名)

- ◎榮獲教育部主辦「全國孝親家庭楷模」及高雄市政府教育局主辦「高雄市孝行獎」表彰本校學生實踐孝道精神，足為青少年楷模。
 - ◎榮獲高雄市政府教育局主辦「學生新形象大使選拔」男女組冠軍，樹立學生優良學習榜樣(98-100學年度)。
 - ◎榮獲教育部主辦「99年生命教育影片與書籍賞析學生網路心得比賽」特優第一名文章感情豐富，發人深省。
 - ◎榮獲高雄市高級中等學校作文比賽全市第一名，呈現本校學生優質文學涵養。
- 美術科**
- ◎榮獲全國技能競賽前三名，學生皆保送國立大學(97-100學年度)。
 - ◎榮獲全國學生美展特優(全國第一名)、本土生命繪本創作金獎、藝術饗宴國際藏書票特優，歷年獲獎得到評審一致讚賞(97-100學年度)。
- 多媒體動畫科**
- ◎榮獲宏碁數位創作競賽全國首獎、高職實務專題製作競賽全國首獎，競賽成績亮眼(99-100學年度)。
- 時尚工藝科**
- ◎榮獲全國燈會燈王、特優及優等獎、創意智庫競賽前三名、「U19」全國青少年創意發明競賽台中市政府文化創意產業發展特別獎，深受評審好評(96-100學年度)。
- 影劇科-表演藝術組**
- ◎榮獲教育部慶祝建國百年家庭教育月「父母心，祖孫情」全國創意戲劇競賽高中職組第一名，劇情感人肺腑，獲邀社區示範演出。
 - ◎校友陳秉立(阿翔)榮獲2011電視金鐘獎-最佳綜藝節目主持人。
- 影劇科大眾傳播組**
- ◎榮獲高雄市教育局主辦「小編劇大導演-5分鐘映像高雄」前三名，以影像紀錄高雄，激勵學生關懷本土教育，深得評審肯定(98-100學年度)。
- 舞蹈科**
- ◎榮獲全國學生舞蹈比賽，民俗舞、現代舞、古典舞，個人組、團體組優等佳績，舞藝精湛，獲獎無數(95-100學年度)。
- 音樂科**
- ◎榮獲全國學生音樂比賽，團體組合唱團、個人組小提琴、中國笛、簫、長笛、聲樂各類競賽佳績，成績斐然(95-100學年度)。

中華藝術學校附設雙語小學近年各項競賽榮譽榜(抽樣)

- ◎榮獲高雄市教育局頒發創意學校標章(97-100學年度)。
- ◎榮獲世界青少年發明展台灣區選拔賽金牌、銀牌、銅牌。
- ◎榮獲高雄燈會-全國創意花燈競賽特優獎(99-100學年度)。
- ◎榮獲全國學生舞蹈比賽高雄市「個人組古典舞」第一名。
- ◎榮獲全國卓越盃數學競賽特優、優勝、優等獎。
- ◎榮獲第33屆全國奧林匹克數學競賽自然科銀牌、銅牌。
- ◎榮獲高雄市國民中小學創意運動會腦力競賽-國小組自然與生活科技領域第三名

中華藝術學校辦學方針簡介

高雄市中華藝術學校因藝術教育理想及理念而誕生，其中連串的經歷及一路走來的奮鬥過程，忠實的映照了目前整個台灣總體環境對藝術教育的態度、認知、價值觀及政策走向，本校始終秉持辦學初衷，依據藝術教育法，配合政策落實及發展青少年階段之各類型藝術教育(專業藝術教育、學校一般藝術教育、社會藝術教育)：

1. 發展專業藝術教育：

本校首創影劇科大眾傳播組、多媒體動畫科及時尚工藝科，加上原有之影劇科表演藝術組、美術科、舞蹈科及音樂科，組成一個最完整的藝術教育學群，近年並獲教育部評選為全國高職優質化學校，成為全台唯一最完整的高中職階段之優質專業藝術教育學校，見證本校在專業藝術教育發展之成果。

2. 推動學校一般藝術教育：

配合教育部推動十二年國教之適性學習社區教育資源均質化政策，辦理「創、藝」總動員(藏書票創作體驗營暨藏書票徵件競賽、創意工藝DIY體驗營、剪紙動畫創作體驗營、看見高雄都、影像全記錄創意短片競賽、舞彩飛揚舞蹈前進社區校園展演計畫、樂聲悠揚內惟埤聯合音樂會)、「創、藝」大體驗(編創意美術/設計達人體驗計畫、玩創藝時尚工藝體驗計畫、動創意停格動畫創作體驗計畫、創藝100影音創作體驗計畫、舞彩飛揚舞蹈前進社區校園展演計畫、響樂內惟埤聯合音樂會辦理計畫、戲夢人生表演藝術觀摩計畫)、藝術人文送到校、藝術人文社區志工服務...等活動，將本校擁有之藝術教育資源，推展至各學校及社區，達成均質化政策之主軸，除獲得教育部輔導訪視特優外，更深獲社區、學校及一般民眾之肯定與好評。

3. 執行社會藝術教育：

本校歷年來亦配合藝術教育之社會藝術教育政策，推動、參與及承辦各項政府計畫與展演活動如：

- 2011 電音三太子創藝舞團受邀美國姐妹市聖安東尼市台灣節演出
- 2011 榮獲行政院客家委員會邀請參加客家桐花祭表演「桐花繽紛·浪漫一百」
- 2011 榮獲交通部觀光局邀請於台灣燈會開幕主舞台表演「桐花繽紛·浪漫一百」及開幕踩街表演「終極搖「百」·台客SHOW」
- 2010 榮獲高雄市政府教育局邀請參加高雄市兒童藝術教育季：藝術踩街任我行表演
- 2010 榮獲高雄市政府教育局邀請參加高雄市國際馬拉松競賽表演
- 2010 榮獲交通部觀光局邀請於台灣燈會開幕表演「旅行台灣·感動100」
- 2010 高雄燈會高雄市陳菊市長午宴姐妹市暨外賓獲邀表演「台灣最秀」、「終極台客舞」
- 2009 受邀左營萬年季-「台客舞萬年」表演活動及全高雄市台客舞示範教學
- 2009 榮獲交通部觀光局邀請，代表台灣參加日本「第十二回安濃津 YOSAKOI SORAN」國際性表演活動
- 2009 配合2009世運開閉幕儀式，應邀參加開閉幕主舞台演出
- 2009 配合交通部觀光局行銷台灣觀光年活動，應邀參加2009台灣燈會開幕表演「台灣最秀·舞躍宜蘭」
- 2009 配合2009世運宣導，承製2009台灣燈會「牛年高雄迎世運·全國鄉親逗陣來」世運行銷燈車
- 2008 配合交通部觀光局擴展國際觀光，代表台灣參加「日本安濃津祭典」的國際性演出，行銷台灣觀光文化特色
- 2008 承辦國慶花車遊行展演「2009迎世運 海洋高雄向前行」行銷世運
- 2008 承辦「2008台灣青年音像創作聯展」
- 2008 承辦高雄市公私立國中校長會議「巴洛克音樂欣賞會」
- 2008 承辦高雄市高中職原住民學生母語歌唱比賽
- 2007 承辦2009世運校園宣導研習會，並擔任總策畫單位
- 2005 承辦「高雄捷運電聯車展」
- 2005 承辦2005高雄燈會燈車遊行晚會「2009迎世運·健康高雄Young起來」
- 2004 承辦2004高雄燈會燈車遊行晚會主題開場表演
- 2003 承辦高雄捷運公共藝術種子培訓營

※本校自創校以來，吸引全台各地有興趣、性向、潛能及天份之學生入學，接受各類專業之藝術教育，並輔以專業人文學科，校內教師亦深具專業藝術素養，作育英才無數，學生進入國立大學者不勝枚舉，除繼續在碩博士領域深造外，更有許多優秀校友跨足學術、藝文、影視等領域，成就斐然，實乃本校在專業藝術教育深耕及積極證明藝術教育價值之具體呈現。

中華藝術學校 發展目標結構圖 (含學校優質化輔助方案指標計畫)

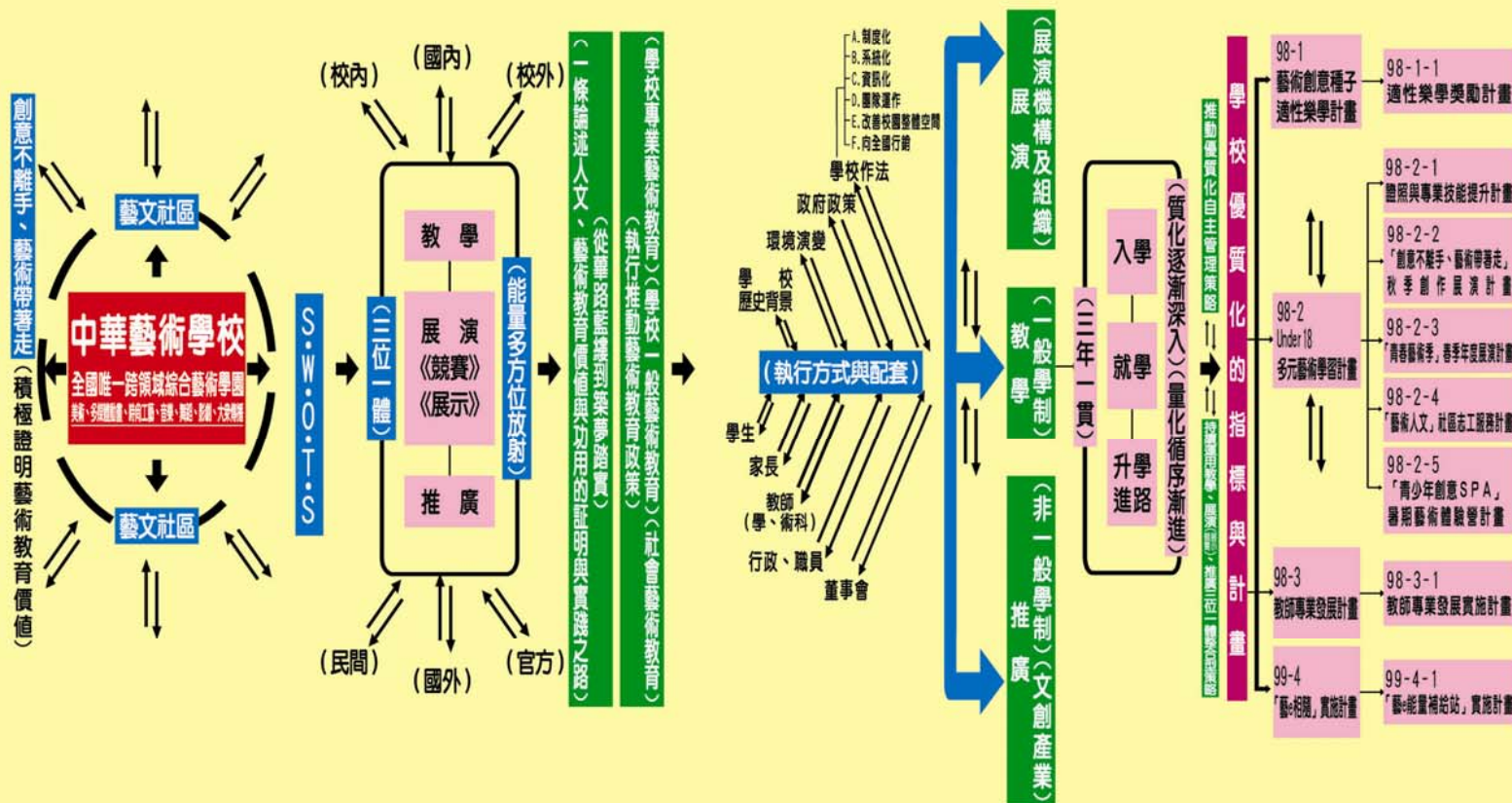

號外!

就讀本校免學費

教育部已於100學年度起實施家戶年所得114萬以下者，就讀高職免學費

(教育部於103學年度將全面實施，就讀高職免學費)
(就讀本校一、二、三年級學生，學費33,560元全免)

■ 中華藝術學校101學年度新生入學獎勵方案

(除本校新生入學獎學金外尚可申請領取政府各項補助)

藝術類科 全國唯一 連續三年獲教育部評定全國高職優質化學校

(A) 新生優惠獎勵金

項次	獎金條件	獎金金額	備註
(1)	101年4月30日(含)前，完成全額繳費者。	獎勵金 16,000元	於繳費時預扣
(2)	101年6月30日(含)前，完成全額繳費者。	獎勵金 12,000元	
(3)	101年7月31日(含)前，完成全額繳費者。	獎勵金 8,000元	
(4)	101年8月20日(含)前，完成全額繳費者。	獎勵金 4,000元	

(B) 新生優秀獎學金

項次	獎金條件	獎金金額	備註
(1)	101年度基測成績達320分(含)以上，且國中日常生活表現為正向評語者。	獎學金 20,000元	第一學年下學期起，各學期學業成績達85分(含)以上及德行評量行為參考值達90(含)以上者，可繼續享有本項優秀獎學金申請資格。
(2)	101年度錄取公立美術班、音樂班、舞蹈班，且國中日常生活表現為正向評語者。		
(3)	101年度基測成績達295分(含)以上，且國中日常生活表現為正向評語者。	獎學金 10,000元	第一學年下學期起，各學期學業成績達80分(含)以上及德行評量行為參考值達90(含)以上者，可繼續享有本項優秀獎學金申請資格。
(4)	國中就學階段，個人參加教育部所主辦之全國性美術、音樂、舞蹈競賽前三名，或各縣市政府所主辦之美術、音樂、舞蹈、全國競賽初賽第一名，且國中日常生活表現為正向評語者。		
(5)	101年度基測成績達260分(含)以上者。	獎學金 6,000元	第一學年下學期起 1.各學期德行評量行為參考值達90(含)以上及學業成績達75分(含)以上者，享有校內人文獎學金6,000元申請資格。
(6)	101年度基測成績達230分(含)以上者。	獎學金 3,000元	
(7)	101年度基測成績達200分(含)以上者。	獎學金 2,000元	2.各學期德行評量行為參考值達90(含)以上及學業成績達70分(含)以上者，享有校內人文獎學金3,000元申請資格。
(8)	101年度基測成績199分(含)以下者。	適用A項中之各款獎勵金	

三千萬獎學金大方送

免試入學4月底前繳費，立刻減免1萬6

- 公辦招生 依高雄市聯合招生委員會之高中職多元化入學方式辦理
- 藝術性向甄選 請洽本校諮詢專線：07-5529280 · 5529287

(C) 優秀清寒原住民獎助學金

項次	獎金條件	獎金金額	備註
(1)	具原住民籍之應屆國中畢業生同時具備本校獎勵辦法各款條件者。	全額獎助 三年共計443,554元	扣除教育部補助(學雜費及食宿)，餘額由本校全額獎助(不含個別指導課程)。

(D) 華藝家庭方案

項次	獎金條件	獎金金額	備註
(1)	兄弟姐妹二人以上同時就讀本校之學生。	3,000元	每學期每人各領獎金。

※以上A、B、C項新生入學獎勵僅能擇一辦理。

說明

1. 本案各項(A、B、C、D)新生入學獎勵方案，皆依本校101學年度新生入學獎勵辦法辦理。
2. 本案101年度國中基測成績，皆依101年度新訂之量尺為準。
3. 就學期間表現優良者，另有各項獎學金。
4. 若中途休學、轉學、退學者，其領取之B、C項獎學金需全額退還，並註銷其獎學金資格。

藝術群科・全國唯一
連續三年獲教育部評定全國高職優質化學校
高雄市中華藝術學校

- 美術科：視覺傳達設計組(廣告設計)、造型藝術組
- 多媒體動畫科
- 時尚工藝科
- 影劇科：表演藝術組、表演應用組、大眾傳播組
- 音樂科：西樂組、國樂組、應用音樂組
- 舞蹈科

各入學管道不受適性學習社區限制
有興趣、有天分，全區皆可報名!

中華藝術學校
附設
雙語小學

- 一、人文、藝術涵養・語言文化薰陶
培育優質的下一代
- 二、「部頒、美語、藝術與人文」
課程三合一



※招生諮詢專線：中華藝術學校 07-5529280.5529287

※招生諮詢專線：中華藝術學校附設雙語小學
07-5533460 07-5549696轉301.341